

**YUVARLAK GÖVDE FLANSLI KAFA PERÇİN SOMUNU**  
**CYLINDER FLAT HEAD RIVET NUT BLINDNIETMUTTERN**  
**FLACHKOPF**

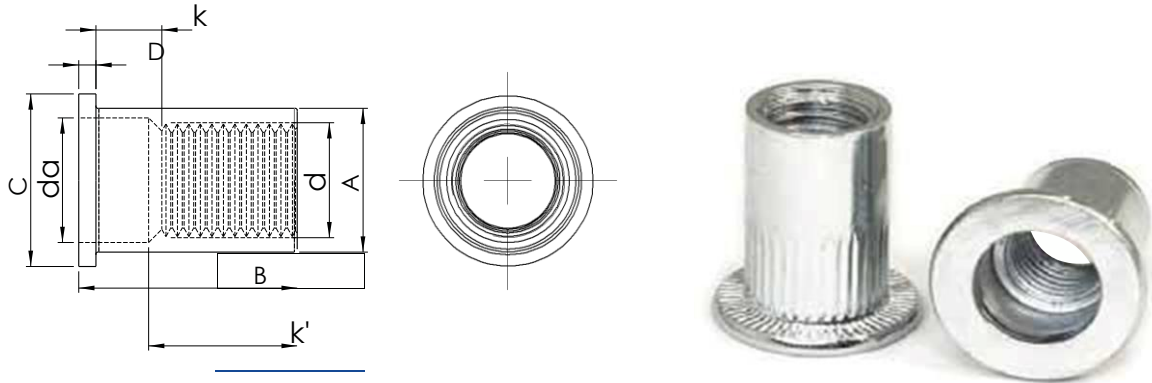

**Technical Informations / Teknik Bilgiler**

Thread size / Anma çapı (d)		M5	M6	M8	M10
A	p1	0,80	1,00	1,25	1,50
	max.	6,90	8,90	10,90	12,90
	min.	6,78	8,78	10,78	12,78
k	max.	5,00	6,00	8,00	8,00
	min.	5,50	7,50	9,10	10,90
B	max.	12,00	15,00	18,00	21,00
	min.	11,40	14,40	17,40	20,40
da	max.	6,00	7,50	9,10	11,45
	min.	5,70	7,20	8,80	11,15
Pitch / Diş adımı	f1	36,00	40,00	62,00	48,00
	f2	32,00	36,00	36,00	36,00
D	max.	1,00	1,70	1,70	1,90
	min.	0,60	1,30	1,30	1,50
Weight / Ağırlık	gr/p	1,86	3,84	5,72	8,10

Values are given in millimeters. / Değerler milimetre olarak verilmiştir.